

РУЧНОЙ ОДНОВАЛЬЦОВЫЙ ВИБРОКАТОК SR300L

Идеальное решение
для работы в стесненных условиях

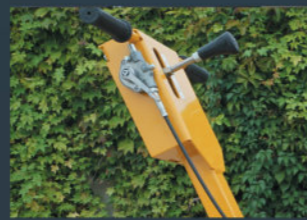

Самая совершенная в мире гидростатическая трансмиссия обеспечивает бесступенчатое изменение скорости для достижения выдающейся степени уплотнения



Все органы управления размещены на рукоятке



Комплект поддерживающих роликов обеспечивает устойчивость катка во время работы



Система орошения с долговечной трубкой из нержавеющей стали

ТЕХНИЧЕСКИЕ ХАРАКТЕРИСТИКИ

SHANTUI
VALUE THAT WORKS

	SR300L	
Масса		
Рабочая масса	292 кг	
Ходовые характеристики		
Скорость	0–2,8 км/ч (передний и задний ход)	
Преодолеваемый уклон	30%	
Тип привода	Гидравлический привод	
Двигатель	Дизельный двигатель	Бензиновый двигатель
Модель	170F	B&S 130G
Тип	Дизельный двигатель с воздушным охлаждением 4-тактный, вертикальный, одноцилиндровый	Бензиновый двигатель с воздушным охлаждением 4-тактный, с верхним расположением клапанов, одноцилиндровый
Мощность	4 л.с. при 3600 об/мин	6,5 л.с. при 3600 об/мин
Уплотнение	130L	
Вибрация	Механический привод	
Статическая нагрузка	45 Н/см	
Номинальная амплитуда	0,6 мм	
Частота вибрации	70 Гц	
Возбуждающая сила	15 кН	
Заправочные емкости	Дизельный двигатель	Бензиновый двигатель
Топливо	2,5 л	3,1 л
Вода	15 л	

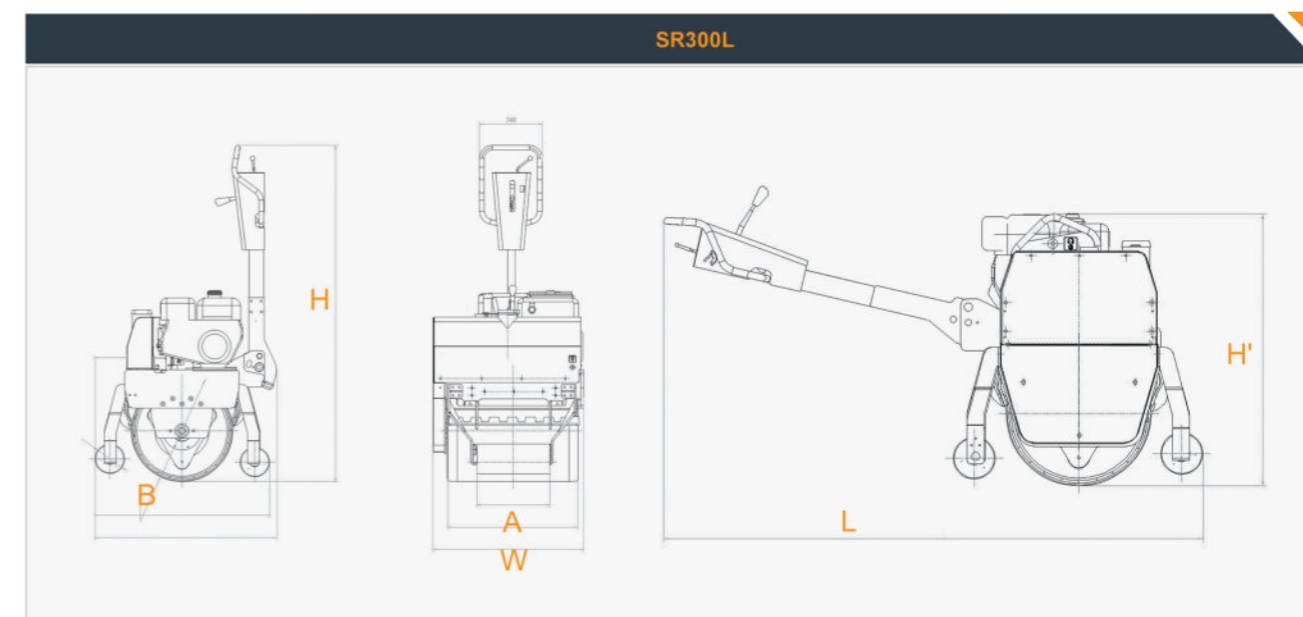

РАЗМЕР		SR300L
Ширина вальца	A	600 мм
Диаметр вальца	B	450 мм
Габаритная длина	L	1420 мм
Габаритная ширина	W	750 мм
Габаритная высота	H	1100 мм
Размер упаковки		1050 × 900 × 1200 мм